

PLASTOVÉ ODLUČOVAČE TUKŮ **POLAP**

specifikační výrobní list plastové nádrže

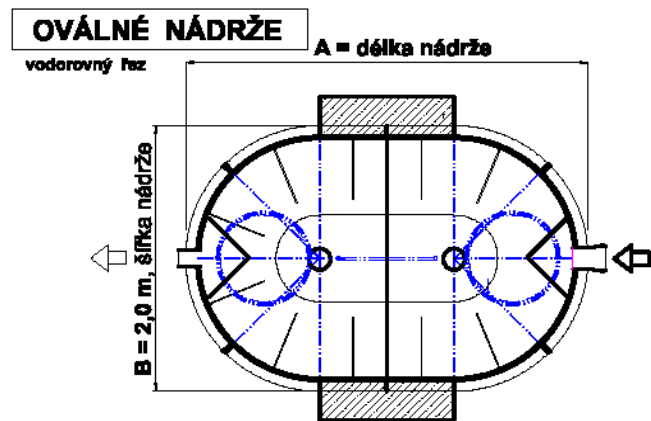
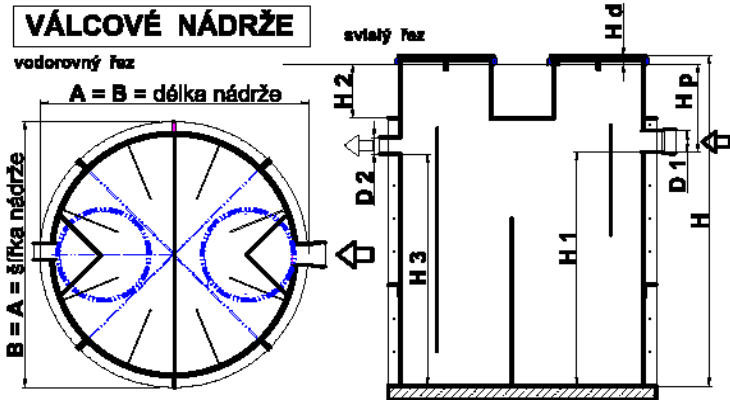

číslo zakázky (smlouvy)	
objednatel	
telefon ,e- mail	

STANDARTNÍ ROZMĚRY PLASTOVÝCH NÁDRŽÍ,

rozměry v tabulce jsou v metrech

Plastové odlučovače tuků POLAP - kruhové, oválné nádrže - STAVEBNÍ ROZMĚRY											
označení	D1	D2	H1	H2	H3	H	A	B	Hp	Hd	
NS 1 - (POLAP 1)	0,125	0,125	1,35	0,50	1,25	2,15	1	1	0,75	0,05	válec
NS 2 - (POLAP 2)	0,125	0,125	1,35	0,50	1,25	2,15	1,2	1,2	0,75	0,05	
NS 4 - (POLAP 4)	0,125	0,125	1,70	0,50	1,60	2,50	1,4	1,4	0,75	0,05	
NS 7 - (POLAP 7)	0,15	0,15	1,80	0,50	1,70	2,60	1,6	1,6	0,75	0,05	
NS 10 - (POLAP 10)	0,15	0,15	1,80	0,50	1,70	2,60	1,8	1,8	0,75	0,05	ovál
NS 15 - (POLAP 15)	0,20	0,20	1,80	0,50	1,70	2,60	2,4	2,0	0,75	0,05	
NS 20 - (POLAP 20)	0,20	0,20	1,80	0,50	1,70	2,60	2,8	2,0	0,75	0,05	
NS 25 - (POLAP 25)	0,20	0,20	1,80	0,50	1,70	2,60	3,5	2,0	0,75	0,05	

Vaše plastová nádrže je :

Vnější průměr Vašeho přítokového potrubí **D1** bude : mm ?

Vnější průměr Vašeho odtokového potrubí **D2** bude : mm ?

Vzdálenost mezi upraveným terénem a niveletou přítokového potrubí **Hp** bude : mm ?

Hrozí možnost „ vyplavání „ Vaší nádrže : ANO , NE ?

Jaký je Váš požadavek na termín dodání Vaší nádrže : (datum) ?

Na jaký kontakt se máme Vám hlásit při dodávce nádrže : (tel. číslo) ?